

Entspricht der Baumusterprüfbescheinigungs-Nr. 6933/3.d
Correspond à l'examen de type no. 6933/3.d

suvaPro
CERTIFICATION

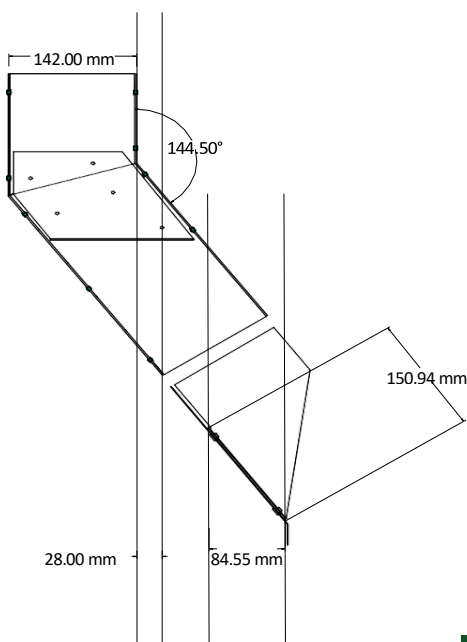

Der Auswurf kann verlängert werden, wenn die Wandflucht im Keller verschoben ist.
L'éjection peut être prolongée si la trajectoire dans la cave est déplacée.



-Das Anfangsstück macht eine Ausladung von 2,8cm.
-La pièce initiale a un télescopage de 2,8 cm.

-Die Standard-Verlängerung von 15 cm gleicht eine Wand-Verschiebung von 8,4 cm aus.
-La prolongation standard de 15 cm compense un déplacement du mur de 8,4 cm

-Reicht dies nicht aus, so kann eine Auswurfverlängerung nach Mass gefertigt
-Si ça ne suffit pas existe la possibilité de fabriquer une prolongation de la pièce d'éjection sur mesure



Achtung: Anweisung einhalten !!!
Attention: Suivre l'ordre !!!

Bei der Montage wird die Verlängerung allseitig über das Anfangsstück geschoben, Kontrollblick von der Auswurfverlängerung her, müssen alle Blechkanten vom Anfangsstück sichtbar sein.

Lors du montage on pousse la prolongation par tous les côtés sur la pièce initiale, ensuite on s'assure par le point de vue de la prolongation de la pièce d'éjection, que tous les bords de la tôle sont visibles.

Anschliessend mit Betonband oder je 1 Pop-Niete seitlich oben von innen nach aussen sichern gegen verrutschen.
Ensuite fixer avec bande de béton ou bien avec un rivet pour éviter le dérapage.